Análise Léxica

Sandro Rigo
sandro@ic.unicamp.br

Introdução

- O compilador traduz o programa de uma linguagem (fonte) para outra (máquina)
- Esse processo demanda sua quebra em várias partes, o entendimento de sua estrutura e significado
- O front-end do compilador é responsável por esse tipo de análise

Introdução

- **Análise Léxica:**
 - Quebra a entrada em palavras conhecidas como *tokens*
- **Análise Sintática:**
 - Analisa a estrutura de frases do programa
- **Análise Semântica:**
 - Calcula o “significado” do programa

Analizador Léxico

- Recebe uma seqüência de caracteres e produz uma seqüência de palavras chaves, pontuação e nomes
- Descarta comentários e espaços em branco

Tokens

Tipo	Exemplos
ID	foo n14 last
NUM	73 0 00 515 082
REAL	66.1 .5 10. 1e67 5.5e-10
IF	if
COMMA	,
NOTEQ	!=
LPAREN	(

Não-Tokens

<i>comment</i>	<code>/* try again */</code>
<i>preprocessor directive</i>	<code>#include<stdio.h></code>
<i>preprocessor directive</i>	<code>#define NUMS 5, 6</code>
<i>macro</i>	<code>NUMS</code>
<i>blanks, tabs, and newlines</i>	

Obs.: O pré-processador passa pelo programa antes do léxico

Exemplo

```
float match0(char *s) /* find a zero */
{if (!strncmp(s, "0.0", 3))
    return 0.;
}
```

Retorno do analisador léxico:

FLOAT ID(match0) LPAREN CHAR STAR ID(s) RPAREN
LBRACE IF LPAREN BANG ID(strncmp) LPAREN ID(s)
COMMA STRING(0.0) COMMA NUM(3) RPAREN RPAREN
RETURN REAL(0.0) SEMI RBRACE EOF

Analizador Léxico

- Alguns tokens têm um valor semântico associados a eles:
 - IDs e NUMs
- Como são descritas as regras léxicográficas?
 - An identifier is a sequence of letters and digits; the first character must be a letter. The underscore `_` counts as a letter. Upper- and lowercase letters are different. If the input stream has been parsed into tokens up to a given character, the next token is taken to include the longest string of characters that could possibly constitute a token. Blanks, tabs, newlines, and comments are ignored except as they serve to separate tokens. Some white space is required to separate otherwise adjacent identifiers, keywords, and constants.
- Como os tokens são especificados?

Expressões Regulares

- Um linguagem é um conjunto de strings;
- Uma string é uma seqüência de símbolos
- Estes símbolos estão definidos em um alfabeto finito
- Ex: Linguagem C ou Pascal, linguagem dos primos, etc
- Queremos poder dizer se uma string está ou não em um linguagem

Expressões Regulares

- **Símbolo:** Para cada símbolo a no alfabeto da linguagem, a expressão regular a representa a linguagem contendo somente a string a .
- **Alternação:** Dadas duas expressões regulares M e N , o operador de alternância ($|$) gera uma nova expressão $M | N$. Uma string está na linguagem de $M | N$ se ela está na linguagem de M ou na linguagem de N . Ex., a linguagem de $a | b$ contém as duas strings a e b .
- **Concatenação:** Dadas duas expressões regulares M e N , o operador de concatenação (\cdot) gera uma nova expressão $M \cdot N$. Uma string está na linguagem de $M \cdot N$ se ela é a concatenação de quaisquer duas strings α e β , tal que α está na linguagem de M e β está na linguagem de N . Ex.: $(a | b) \cdot a$ contém as strings aa e ba .

Expressões Regulares

- **Epsilon:** A expressão regular ϵ representa a linguagem cuja única string é a vazia. Ex.: $(a \cdot b) \mid \epsilon$ representa a linguagem $\{\epsilon, "ab"\}$.
- **Repetição:** Dada uma expressão regular M , seu Kleene closure é M^* . Uma string está em M^* se ela é a concatenação de zero ou mais strings, todas em M . Ex.: $((a \mid b) \cdot a)^*$ representa $\{\epsilon, "aa", "ba", "aaaa", "baaaa", "aaba", "baba", "aaaaaa", \dots\}$.

Exemplos

- **$(0 | 1)^* \cdot 0$**
 - Números binários múltiplos de 2.
- **$b^*(abb^*)^*(a|\epsilon)$**
 - Strings de a's e b's sem a's consecutivos.
- **$(a|b)^*aa(a|b)^*$**
 - Strings de a's e b's com a's consecutivos.

Notação

- **a** An ordinary character stands for itself.
- ϵ The empty string.
- ϵ Another way to write the empty string.
- $M \mid N$ Alternation, choosing from M or N .
- $M \cdot N$ Concatenation, an M followed by an N .
- MN Another way to write concatenation.
- M^* Repetition (zero or more times).
- M^+ Repetition, one or more times.
- $M?$ Optional, zero or one occurrence of M .
- **[a – zA – Z]** Character set alternation.
- $.$ A period stands for any single character except newline.
- "a.+*" Quotation, a string in quotes stands for itself literally.

Exemplos

- Como seriam as expressões regulares para os seguintes tokens?
- **IF**
 - `if`
- **ID**
 - `[a-z][a-z0-9]*`
- **NUM**
 - `[0-9]+`

Exemplos

- Quais tokens representam as seguintes expressões regulares?
- $([0-9]^+ \cdot "[0-9]^*") | ([0-9]^* \cdot "[0-9]^+)$
 - REAL
- $("--"[a-z]^*"\n") | (" " | "\n" | "\t")^+$
 - *nenhum token, somente comentário, brancos, nova linha e tab*
- \cdot
 - *error*

Analizador Léxico

- **Ambiguidades:**

- `if8` é um ID ou dois tokens IF e NUM(8) ?
- `if 89` começa com um ID ou uma palavra-reservada?

- **Duas regras:**

- Maior casamento: o próximo token sempre é a substring mais longa possível de ser casada.
- Prioridade: Para uma dada substring mais longa, a primeira regra a ser casada produzirá o token

Analizador Léxico

- A especificação deve ser completa, sempre reconhecendo uma substring da entrada
 - Mas quando estiver errada? Use uma regra com o “.”
 - Em que lugar da sua especificação deve estar esta regra?
 - Esta regra deve ser a última! (Por que?)

Autômatos Finitos

- Expressões Regulares são convenientes para especificar os tokens
- Precisamos de um formalismo que possa ser convertido em um programa de computador
- Este formalismo são os autômatos finitos

Autômatos Finitos

- Um autômato finito possui:
 - Um conjunto finito de estados
 - Arestas levando de um estado a outro, anotada com um símbolo
 - Um estado inicial
 - Um ou mais estados finais
 - Normalmente os estados são numerados ou nomeados para facilitar a manipulação e discussão

Autômatos Finitos

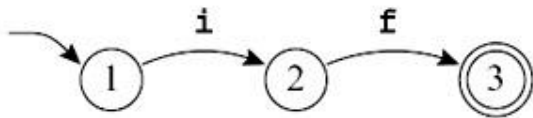

IF

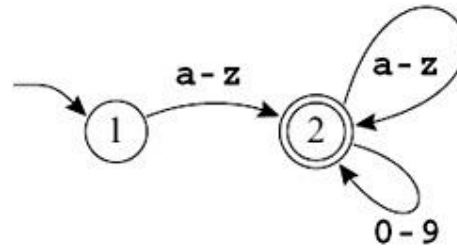

ID

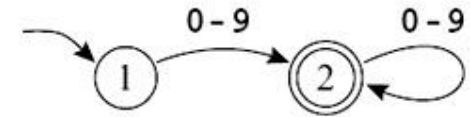

NUM

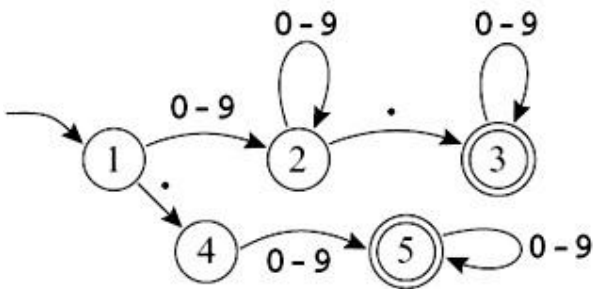

REAL

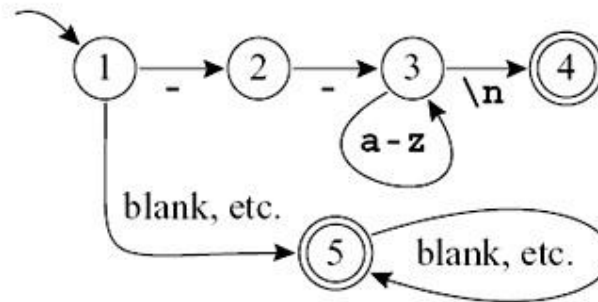

white space

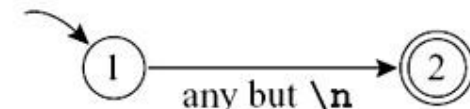

error

Deterministic Finite Automata

- DFAs não podem apresentar duas arestas que deixam o mesmo estado, anotadas com o mesmo símbolo
- Saindo do estado inicial, o autômato segue exatamente uma aresta para cada caractere da entrada
- O DFA aceita a string se, após percorrer todos os caracteres, ele estiver em um estado final

Deterministic Finite Automata

- Se em algum momento não houver uma aresta a ser percorrida para um determinado caractere ou ele terminar em um estado não-final, a string é rejeitada
- A linguagem reconhecida pelo autômato é o conjunto de todas as strings que ele aceita

Autômatos Finitos

- Consigo combinar os autômatos definidos para cada token de maneira a ter um único autômato que possa ser usado como analisador léxico?
 - Sim.
 - Veremos um exemplo *ad-hoc* e mais adiante mecanismos formais para esta tarefa

Autômato Combinado

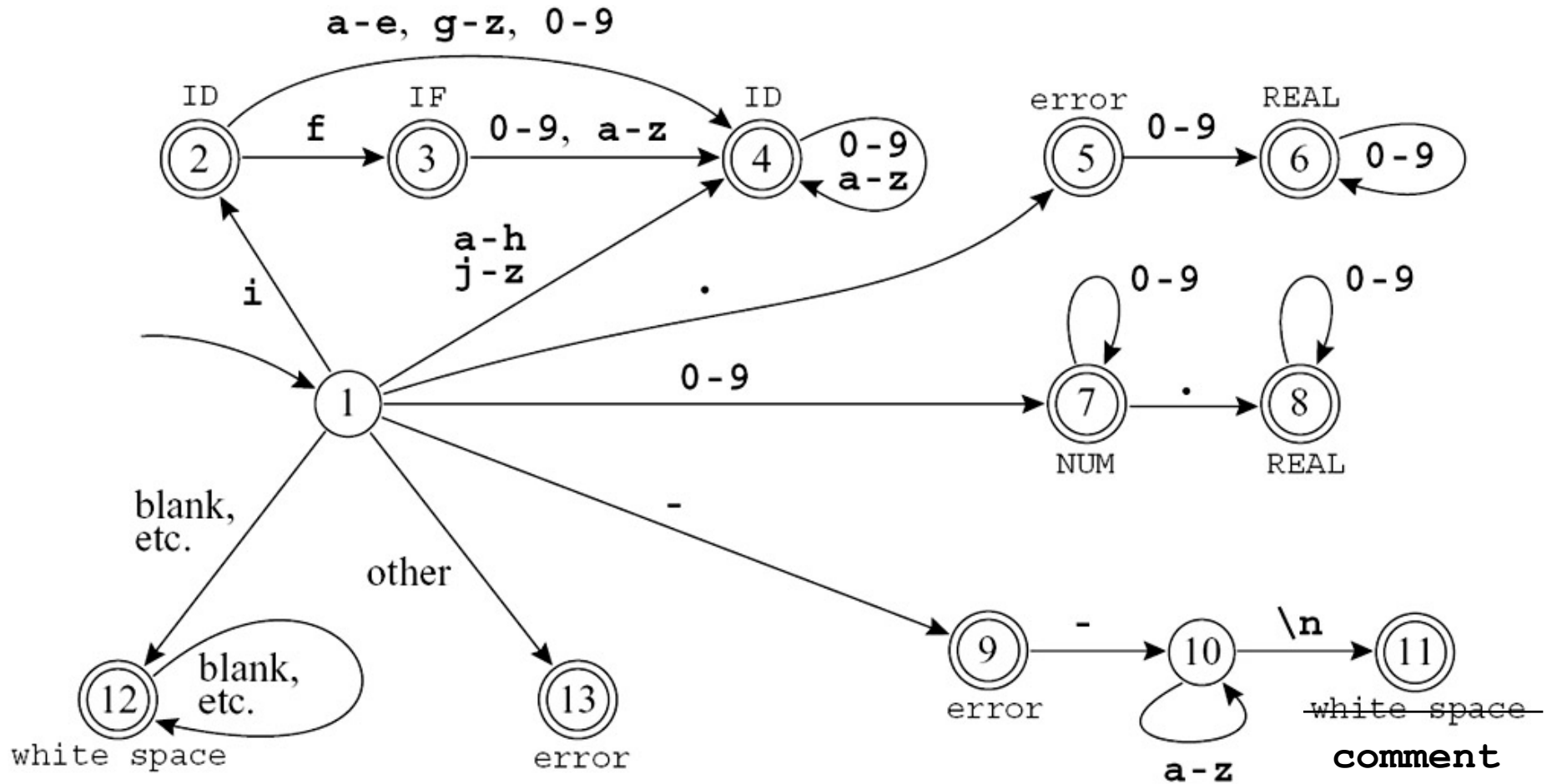

Autômato Combinado

- Estados finais nomeados com o respectivo token
- Alguns estados apresentam características de mais de um autômato anterior. Ex.: 2
- Como ocorre a quebra de ambigüidade entre ID e IF?

Autômato Combinado

```
int edges[ ][ ] = { /* ...012...-...e f g h i j... */
/* state 0 */ {0,0,...0,0,0...0...0,0,0,0,0,0...},
/* state 1 */ {0,0,...7,7,7...9...4,4,4,4,2,4...},
/* state 2 */ {0,0,...4,4,4...0...4,3,4,4,4,4...},
/* state 3 */ {0,0,...4,4,4...0...4,4,4,4,4,4...},
/* state 4 */ {0,0,...4,4,4...0...4,4,4,4,4,4...},
/* state 5 */ {0,0,...6,6,6...0...0,0,0,0,0,0...},
/* state 6 */ {0,0,...6,6,6...0...0,0,0,0,0,0...},
/* state 7 */ {0,0,...7,7,7...0...0,0,0,0,0,0...},
/* state 8 */ {0,0,...8,8,8...0...0,0,0,0,0,0...},
  et cetera }
```

entrada

Ausência
de aresta

Reconhecimento da Maior Substring

- A tabela anterior é usada para aceitar ou recusar uma string
- Porém, precisamos garantir que a maior string seja reconhecida
- Necessitamos de duas informações
 - Último estado final
 - Posição da entrada no último estado final

Reconhecimento da Maior Substring

Last Final	Current State	Current Input	Accept Action
0	1	<u>i</u> f --not-a-com	
2	2	i <u>f</u> --not-a-com	
3	3	if <u> </u> --not-a-com	
3	0	if <u> </u> --not-a-com	<i>return IF</i>
0	1	i <u>f</u> --not-a-com	
12	12	if <u> </u> --not-a-com	
12	0	if <u> </u> --not-a-com	<i>found white space; resume</i>
0	1	if <u> </u> --not-a-com	
9	9	if <u> </u> --not-a-com	
9	10	if <u> </u> --not-a-com	
9	10	if <u> </u> --not-a-com	
9	10	if <u> </u> --not-a-com	
9	10	if <u> </u> --not-a-com	
9	0	if <u> </u> --not-a-com	<i>error, illegal token '-' ; resume</i>
0	1	if <u> </u> --not-a-com	
9	9	if <u> </u> --not-a-com	
9	0	if <u> </u> --not-a-com	<i>error, illegal token '-' ; resume</i>

Nondeterministic Finite Automata (NFA)

- Pode ter mais de uma aresta saindo de um determinado estado com o mesmo símbolo
- Pode ter arestas anotadas com o símbolo ϵ
 - Essa aresta pode ser percorrida sem consumir nenhum caractere da entrada!

Nondeterministic Finite Automata (NFA)

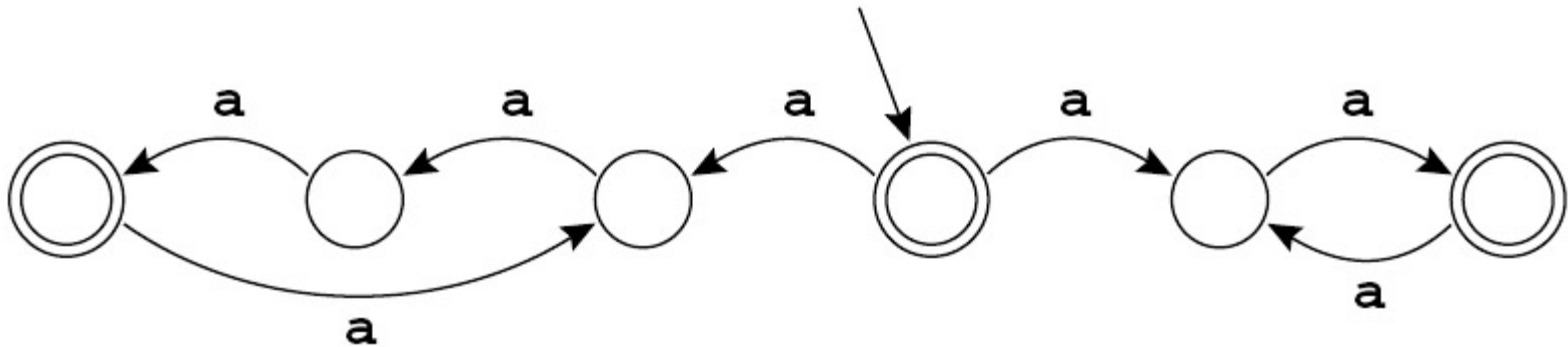

Que linguagem este autômato reconhece?

Obs: Ele é obrigado a aceitar a string se existe alguma escolha de caminho que leva à aceitação

Nondeterministic Finite Automata (NFA)

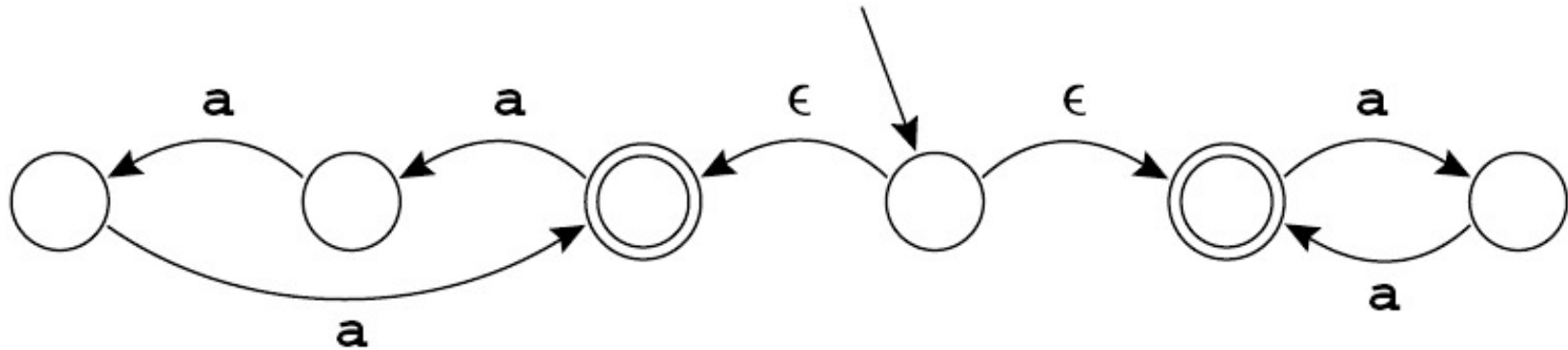

Que linguagem este autômato reconhece?

Nondeterministic Finite Automata (NFA)

- Não são apropriados para transformar em programas de computador
 - “Adivinhar” qual caminho deve ser seguido não é uma tarefa facilmente executada pelo HW dos computadores

Convertendo ER's para NFA's

- NFAs se tornam úteis porque é fácil converter expressões regulares (ER) para NFA
- Exemplos:

a

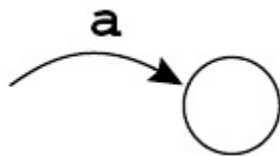

ab

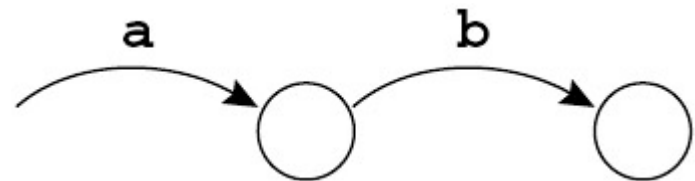

Convertendo ER's para NFA's

- De maneira geral, toda ER terá um NFA com uma cauda (aresta de entrada) e uma cabeça (estado final).



Convertendo ER's para NFA's

- Podemos definir essa conversão de maneira indutiva pois:
 - Uma ER é primitiva (único símbolo ou vazio) ou é uma combinação de outras ERs.
 - O mesmo vale para NFAs

Convertendo ER's para NFA's

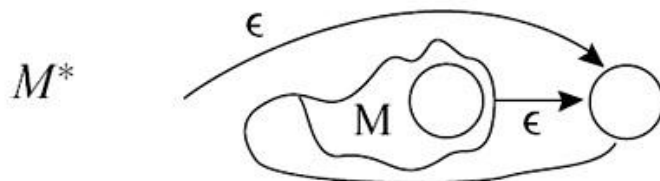
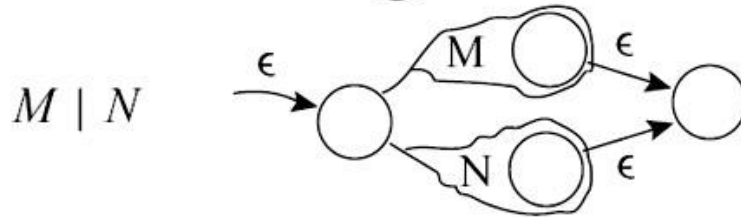
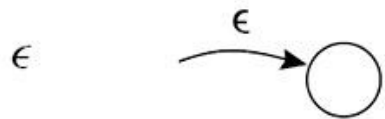
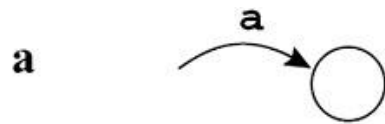

M^+ constructed as $M \cdot M^*$

$M?$ constructed as $M \mid \epsilon$

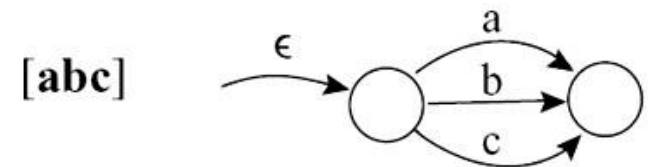

"abc" constructed as **a · b · c**

Exemplo

ERs para IF, ID, NUM e **error**

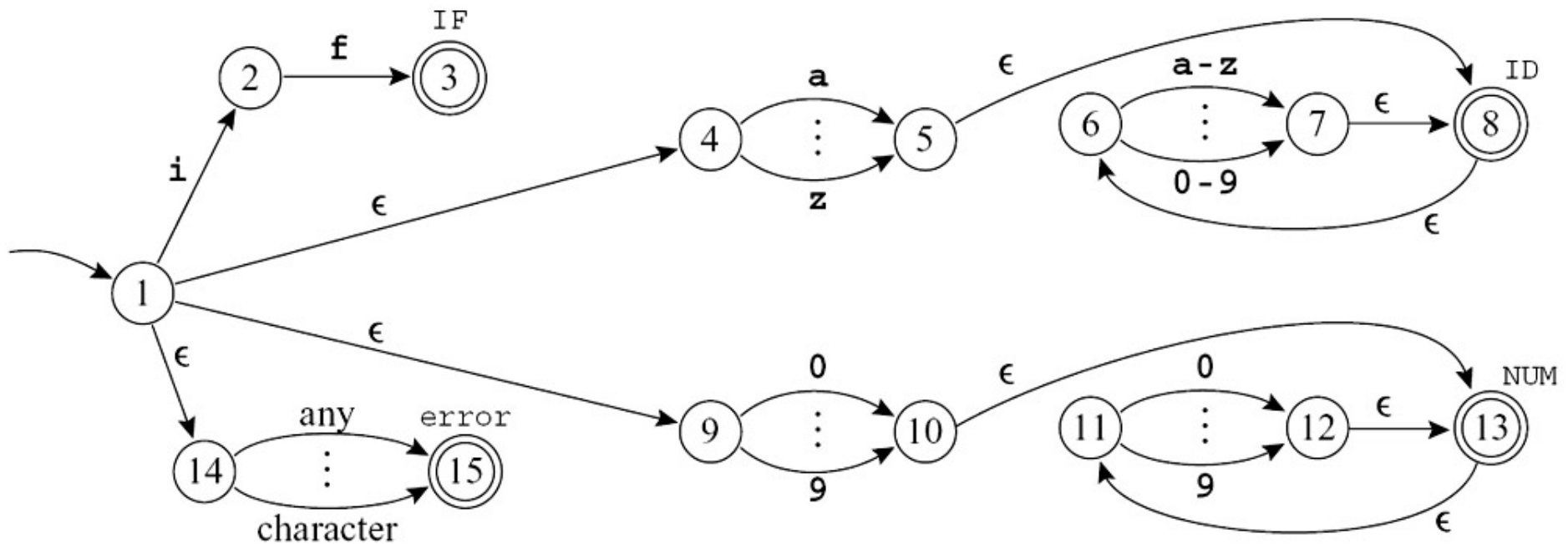

NFA vs. DFA

- DFAs são facilmente simuláveis por programas de computador
- NFAs são mais complexos, pois o programa teria que “adivinhar” o melhor caminho em alguns momentos
- Outra alternativa seria tentar todas as possibilidades

Simulando NFA para "in"

Início (1) -> NFA pode estar em {1,4,9,14}

Consome *i* -> NFA pode estar em {2,5,6,8,15}

Consome *n* -> NFA pode estar em {6,7,8}

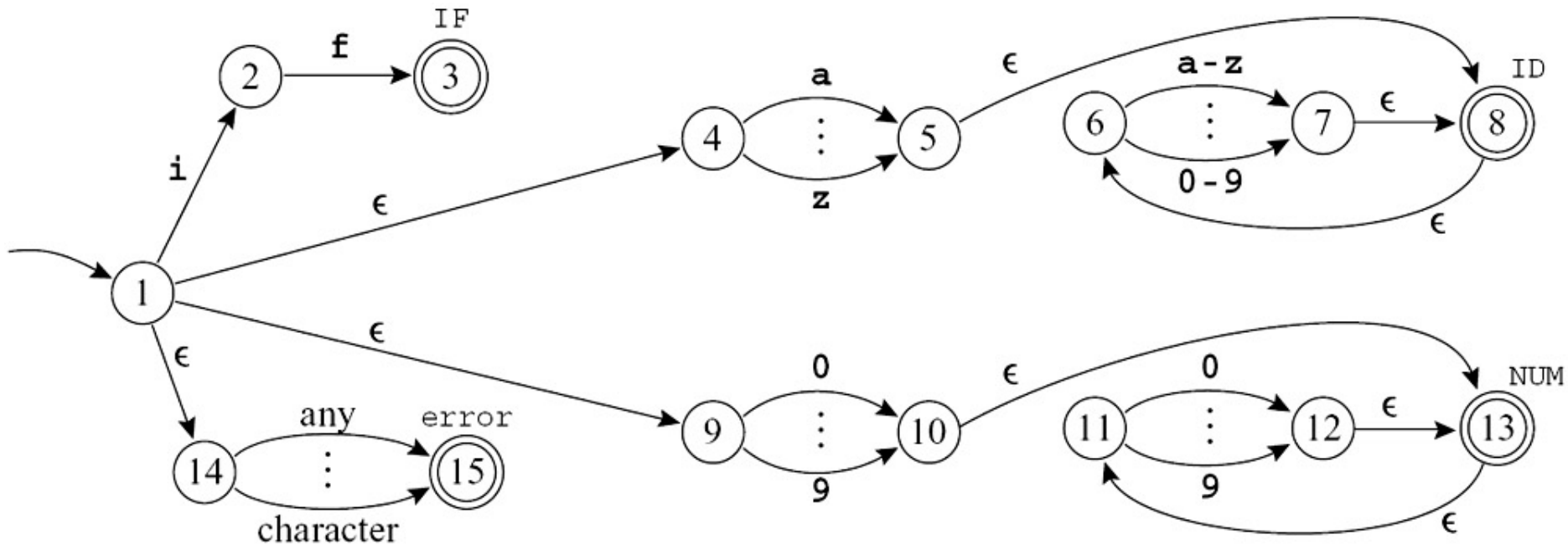

ϵ -Closure

- Edge(s,c): todos os estados alcançáveis a partir de s, consumindo c
- Closure(S): todos os estados alcançáveis a partir do conjunto S, sem consumir caractere da entrada
- Closure(S) é o menor conjunto T tal que:

$$T = S \cup \left(\bigcup_{s \in T} \text{edge}(s, \epsilon) \right).$$

Algoritmo

Computado por iteração:

```
 $T \leftarrow S$   
repeat  $T' \leftarrow T$   
           $T \leftarrow T' \cup (\bigcup_{s \in T'} \text{edge}(s, \epsilon))$   
until  $T = T'$ 
```

Algoritmo da Simulação

- Da maneira que fizemos a simulação, vamos definir:

$$\mathbf{DFAedge}(d, c) = \mathbf{closure}\left(\bigcup_{s \in d} \mathbf{edge}(s, c)\right)$$

como o conjunto de estados do NFA que podemos atingir a partir do conjunto d , consumindo c

Algoritmo da Simulação

- Estado inicial s_1 e string c_1, \dots, c_k

```
 $d \leftarrow \text{closure}(\{s_1\})$   
for  $i \leftarrow 1$  to  $k$   
   $d \leftarrow \text{DFAedge}(d, c_i)$ 
```

Convertendo NFA em DFA

- Manipular esses conjuntos de estados é muito caro durante a simulação
- Solução:
 - Calcular todos eles antecipadamente
- Isto converte o NFA em um DFA !!
 - Cada conjunto de estados no NFA se torna um estado no DFA

Convertendo NFA em DFA

```
states[0] ← {};    states[1] ← closure({s1})
p ← 1;    j ← 0
while j ≤ p
  foreach c ∈ Σ
    e ← DFAedge(states[j], c)
    if e = states[i] for some i ≤ p
      then trans[j, c] ← i
    else p ← p + 1
           states[p] ← e
           trans[j, c] ← p
  j ← j + 1
```

Convertendo NFA em DFA

- O estado d é final se qualquer um dos estados de $states[d]$ for final
- Pode haver vários estados finais em $states[d]$
 - d será anotado com o token que ocorrer primeiro na especificação léxica (ERs) -> Regra de prioridade
- Ao final
 - Descarta $states[]$ e usa $trans[]$ para análise léxica

Convertendo NFA em DFA

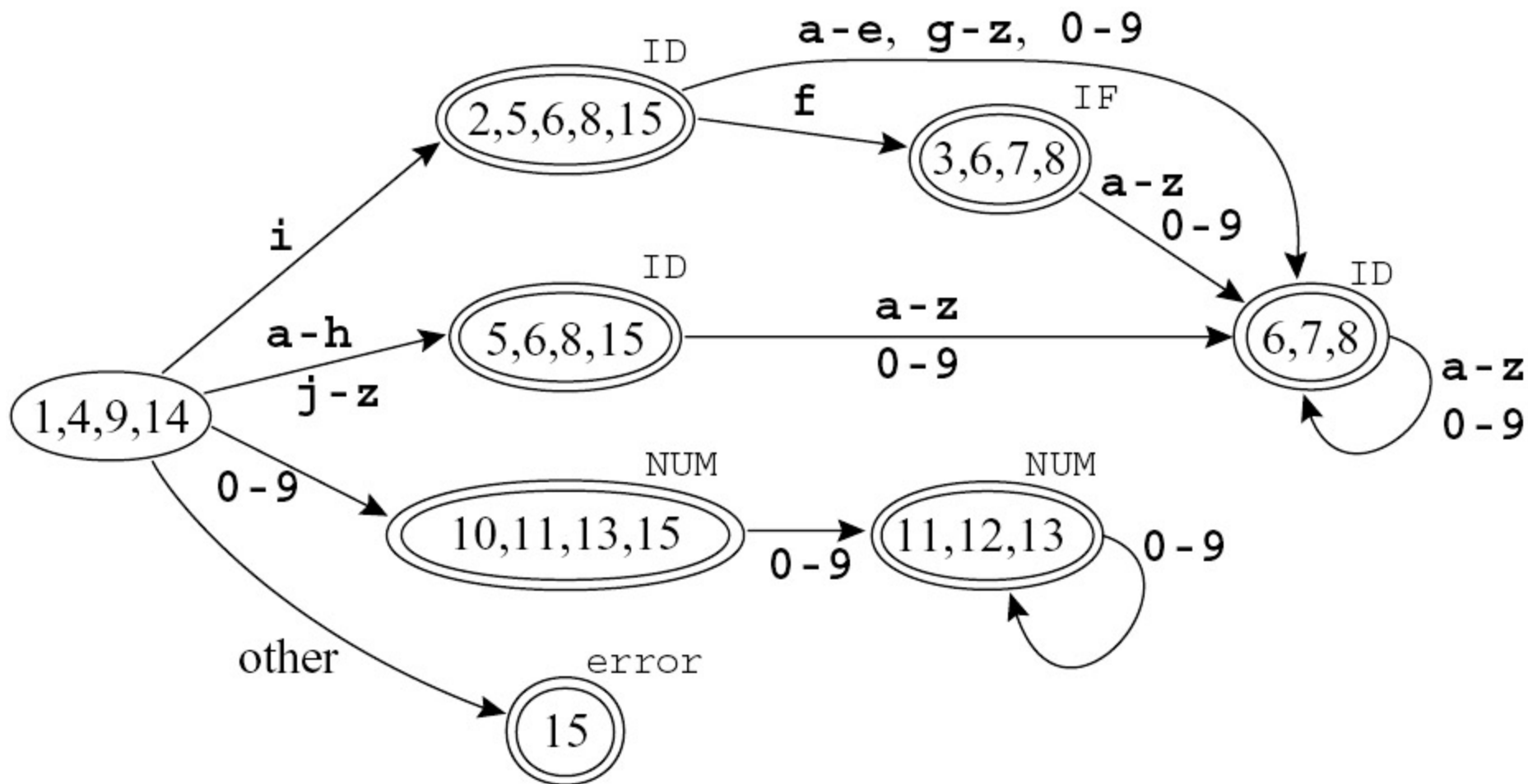

Convertendo NFA em DFA

- Esse é o menor autômato possível para essa linguagem?
 - Não!
 - Existem estados que são *equivalentes*!
- s_1 e s_2 são equivalentes quando o autômato aceita σ começando em s_1 \Leftrightarrow ele também aceita σ começando em s_2

Convertendo NFA em DFA

- Quais estados são equivalentes no autômato anterior?

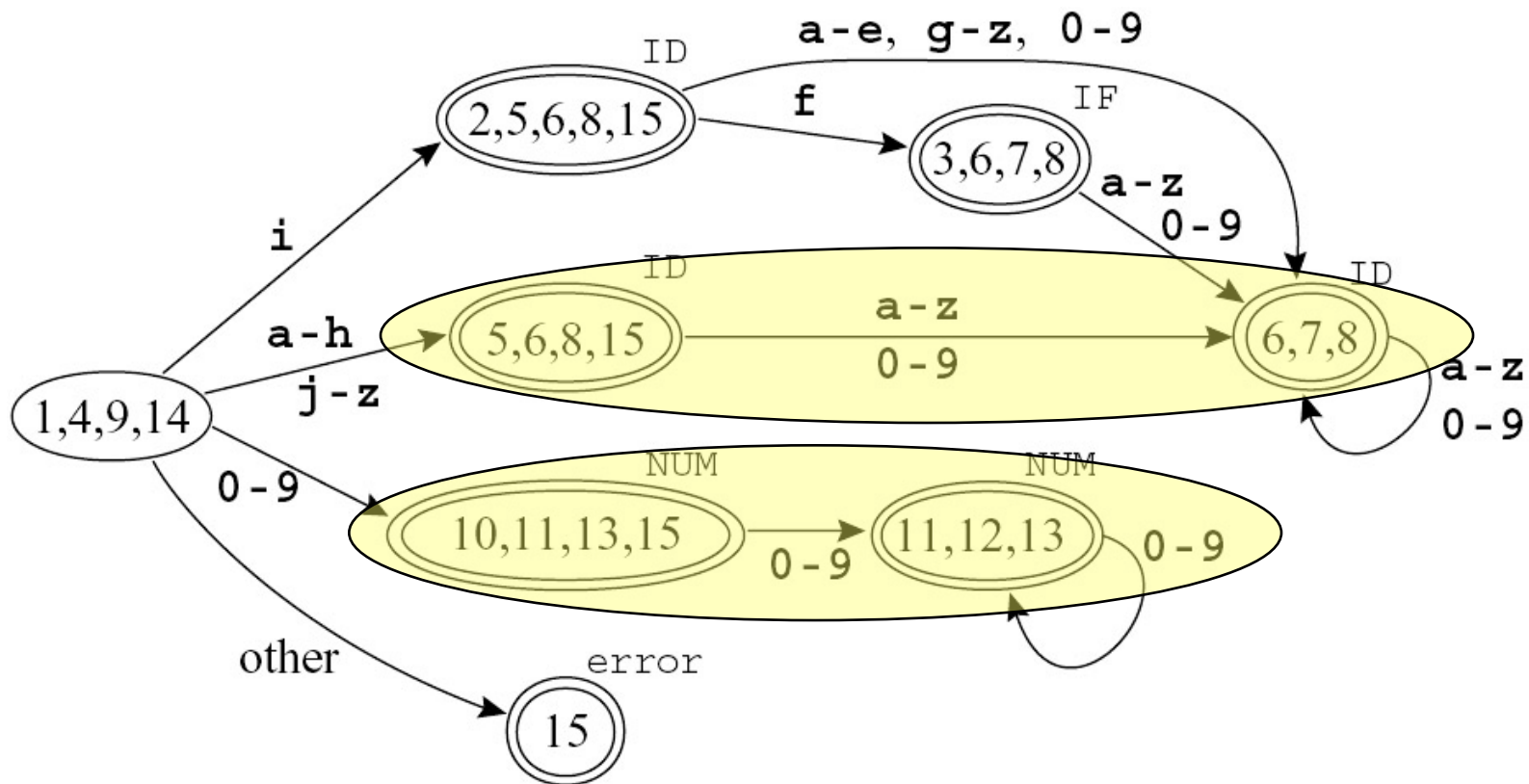

Convertendo NFA em DFA

- Como encontrar estados equivalentes?

- $\text{trans}[s1,c] = \text{trans}[s2,c]$ para $\forall c$
- Não é suficiente!!!

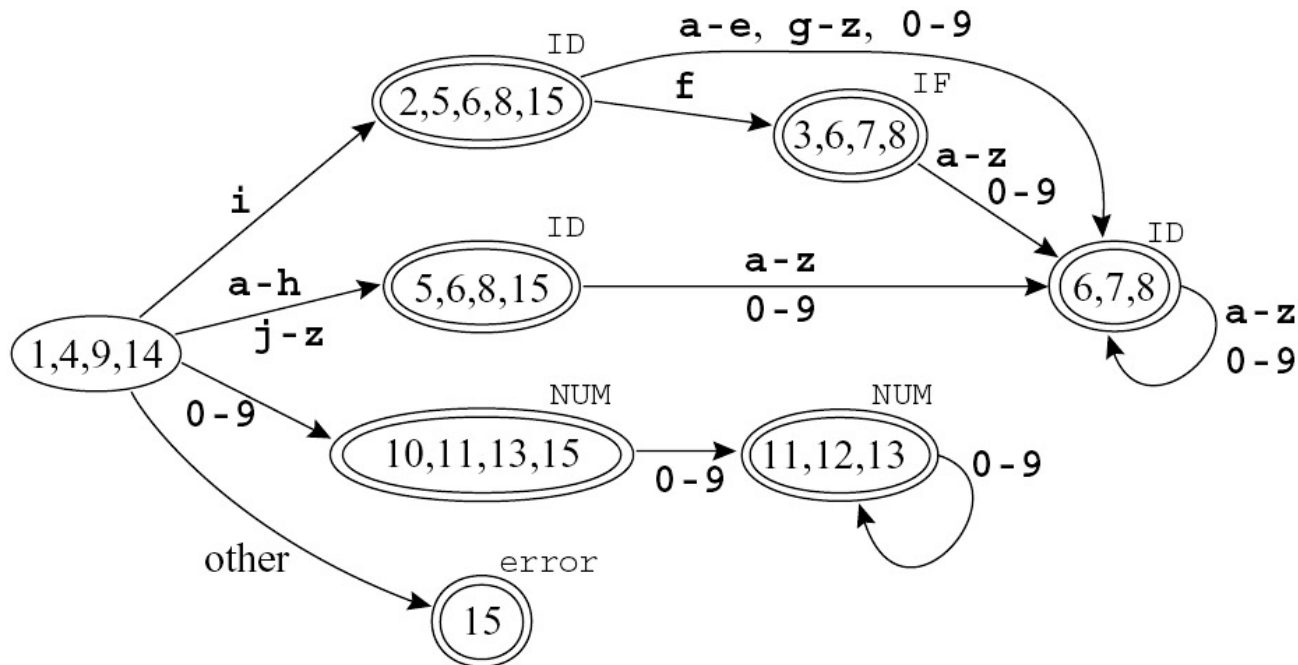

Convertendo NFA em DFA

- Contra-exemplo:

